

# Принтер лазерный Kyocera Ecosys P3145dn



# Замена картриджа ТК-3160

Откройте переднюю крышку, разблокируйте контейнер с тонером и извлеките его

1

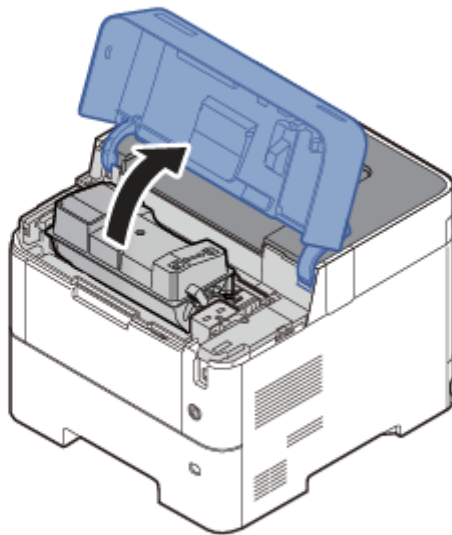

2

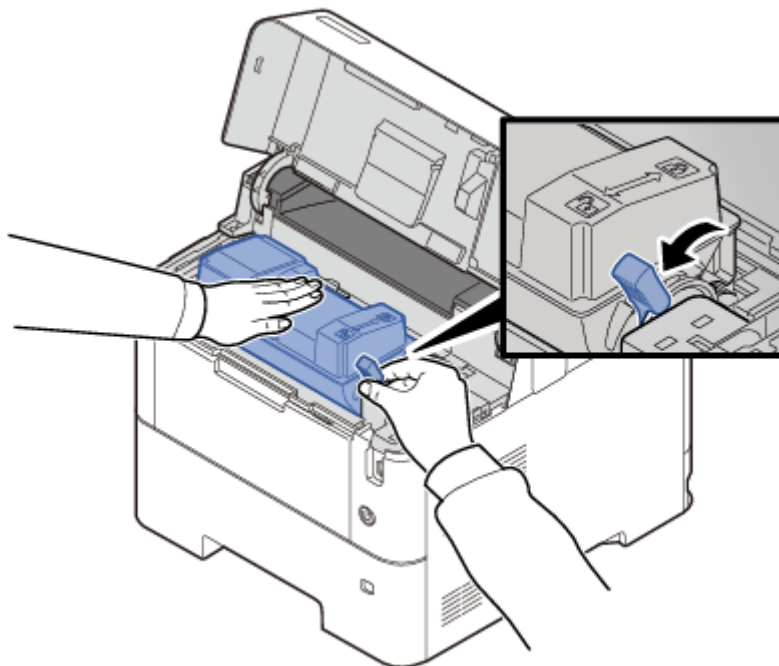

3

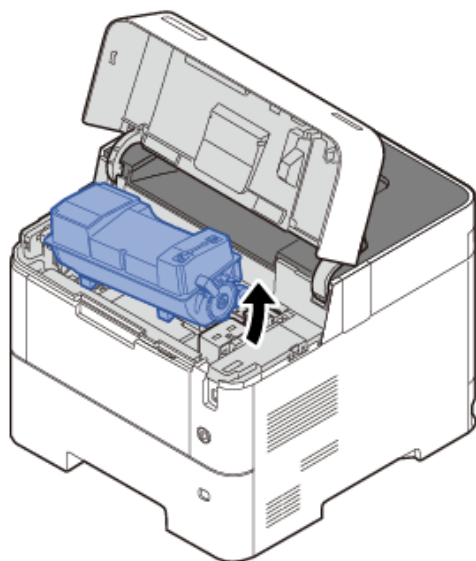

**ПРИМЕЧАНИЕ**

Вынимая контейнер с тонером из аппарата, сначала поднимите его правую часть.



**ВАЖНО**

Не касайтесь контейнера в местах, показанных на рисунке ниже.

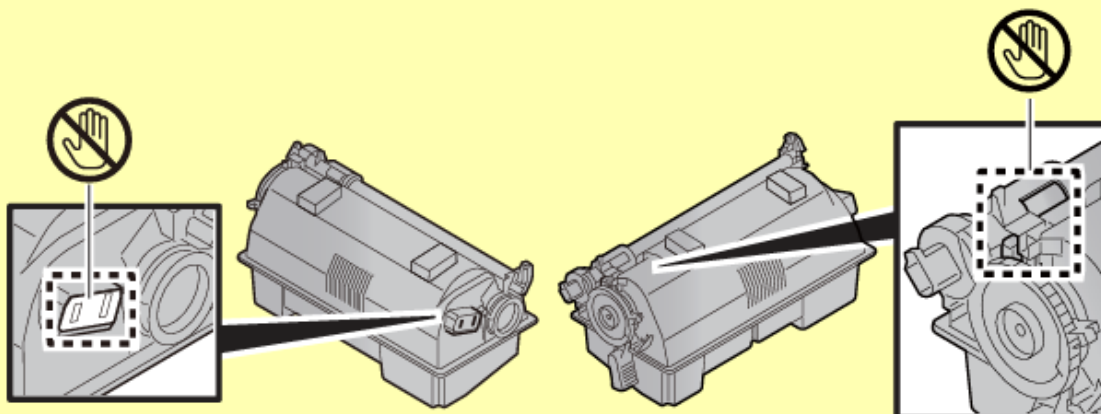

Извлечённый контейнер с тонером поместите в пластиковый мусорный пакет

4

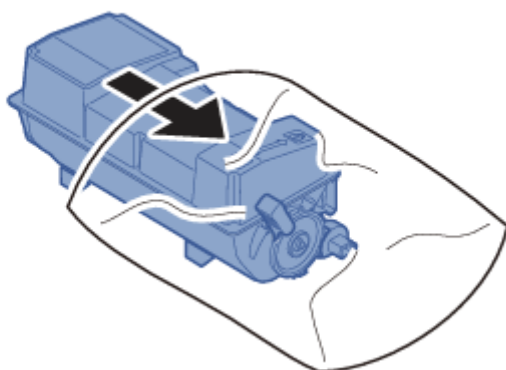

Извлеките новый контейнер с тонером из коробки

5

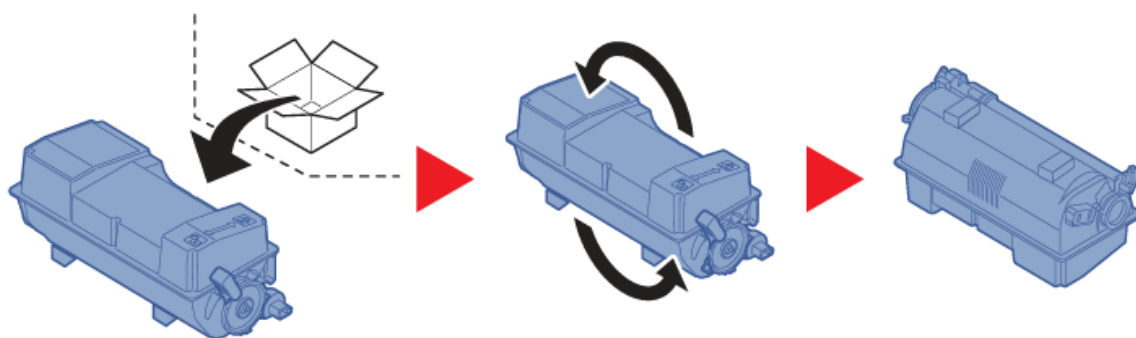

Встряхните контейнер с тонером и установите его

6

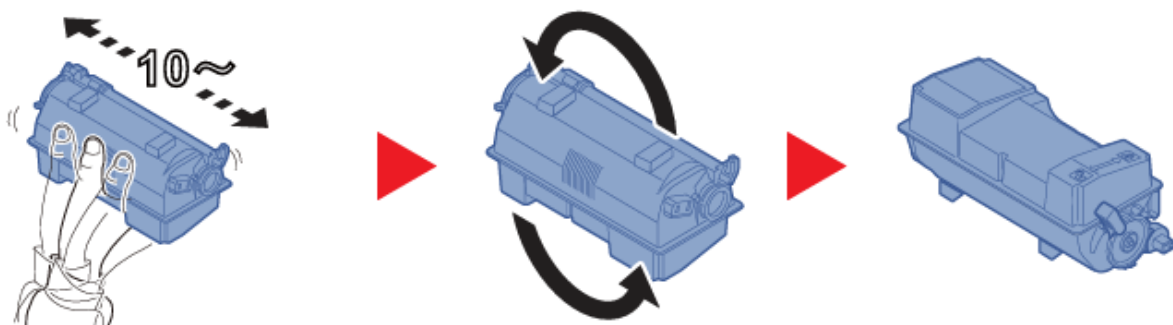

7

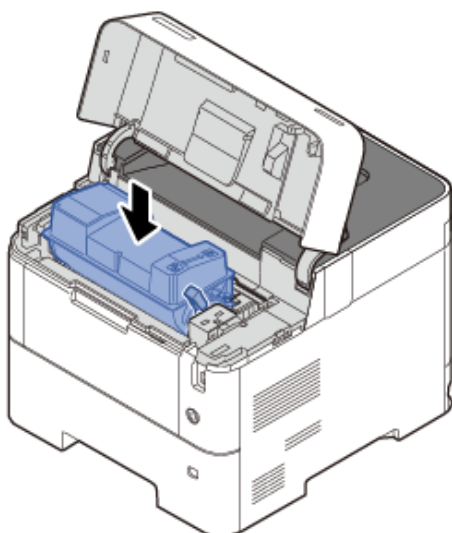

После установки не забудьте заблокировать контейнер с тонером и закрыть переднюю крышку

**8**

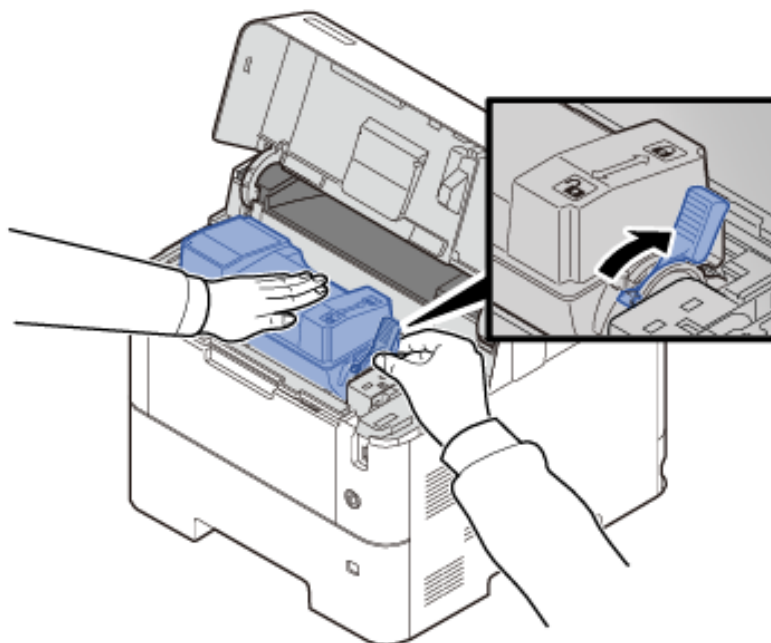

**9**

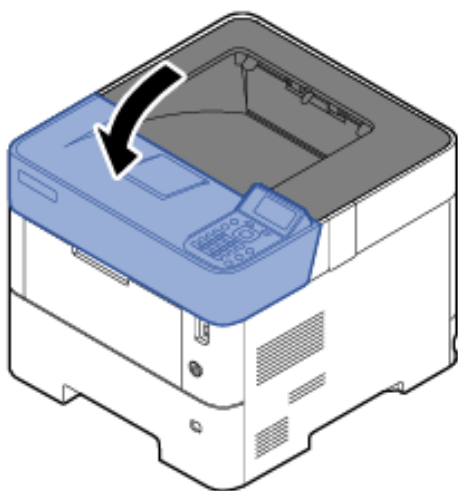

#### **ПРИМЕЧАНИЕ**

- Если передняя крышка не закрывается, проверьте правильность установки нового контейнера с тонером
- Верните израсходованный контейнер с тонером ИТ отделу

# Замена бункера для отработанного тонера

## ВНИМАНИЕ

Не пытайтесь утилизировать детали, содержащие тонер, путем сжигания. Искры от пламени могут стать причиной ожогов.

1

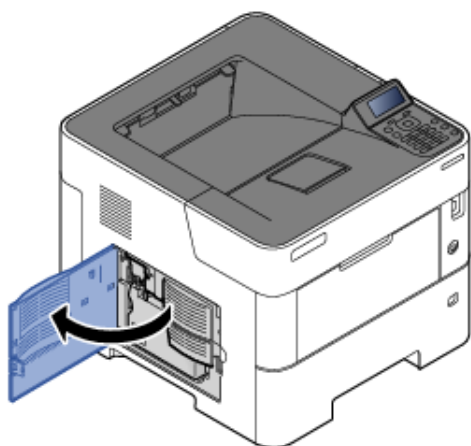

2

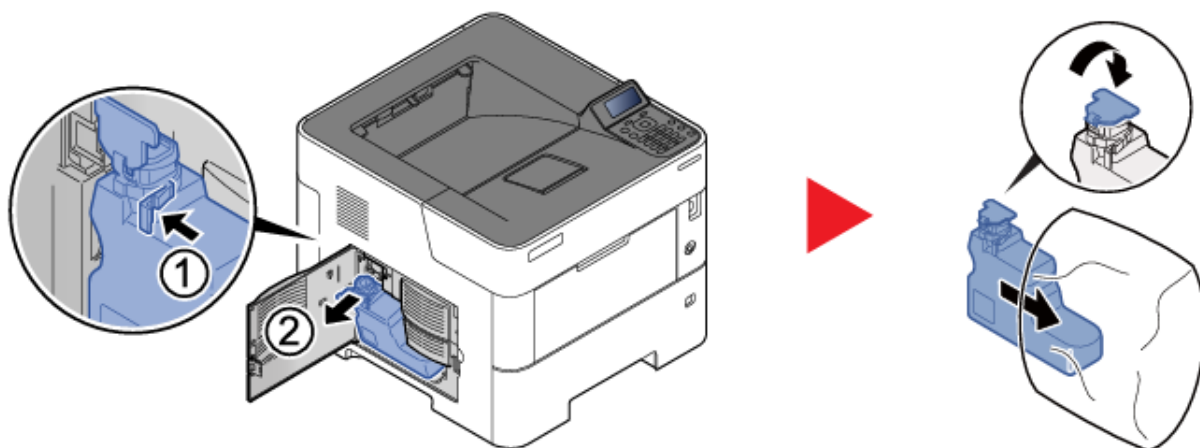

3



4

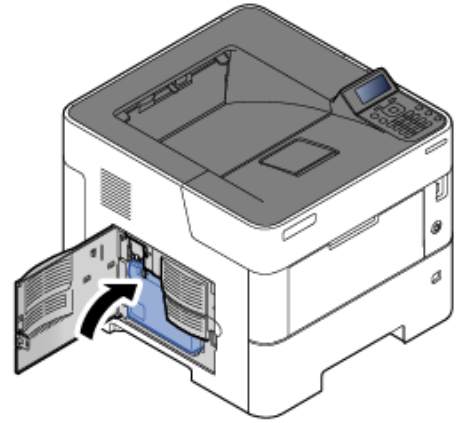
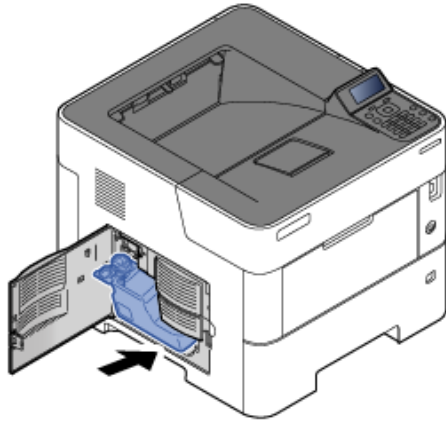

5



#### ПРИМЕЧАНИЕ

- Верните использованный бункер для отработанного тонера ИТ отделу

# **Ошибка “Неоригинальный картридж с тонером”**

Одновременно удерживайте кнопки [OK] и [Отмена] на протяжении как минимум 3 секунд.